

INSTRUCCIONES PARA EL USUARIO DE LA MAQUINA GRABADORA

MODELO 157.50 – PEPETOOLS

La maquina para grabar en dos dimensiones (Pantógrafo) de PEPETOOLS esta equipada con una aguja para trazar y una aguja para grabar con punta de diamante. Se pueden grabar letras y números en metal. Es posible cambiar los tamaños de las letras cambiando la posición de los números en los brazos del pantógrafo. Con las letras suministradas con el grabador y los dos brazos en la posición de 2 ½ los letra tienen una altura máxima de 6.35 mm. Con los brazos en la posición #6, la altura de la letra será la mínima de 2.35 mm. Es muy necesario que los números de los brazos sean iguales para que las letras se graben del mismo tamaño o altura.

Nunca se deben usar alicates para apretar las manijas de la maquina, solo apriete con las manos.

La grabadora es ajustable para acomodar varios artículos de diferentes alturas y tamaños. Los brazos del pantógrafo se ajustan en altura para acomodar la pieza que se esta grabando. La mesa donde se pone la letra también se ajusta para obtener la altura necesaria. La altura o el espacio normal dentro de la punta de diamante y el artículo que se esta grabando debe ser aproximadamente de 6 mm, Asegúrese que la punta de diamante no toque la punta que sujeta la pieza que se esta grabando y que la punta que va dentro de las líneas de las letras tocan con suficiente espacio para copiar las letras, la punta puede copiar las letras se sujeta como si fuera un lápiz de escribir.

La mesa donde se montan las letras, se abre y se cierra con las tres manijas en frente de la mesa. La mesa que sujeta la pieza que se va a grabar tiene varios ajustes que son los siguientes:

1. La mesa gira 360° y puede ser bloqueada cada 45° se ajusta oprimiendo la manija en la mano izquierda. La mejor posición para la mesa es con la manija de abrir la mesa en el lado izquierdo de la maquina. **(Fig. 1)**



Figura 1

2. La mesa se abre para poder colocar la pieza para grabar. Para abrir las bocas de la mesa, desenrosque el botón del brazo en la mano derecha y hale el brazo hacia abajo. Después que la pieza este en posición, suba el brazo para que este firmemente apretado contra la pieza y apriete el botón. **(Fig. 2)**



Figura 2

3. La mesa se puede cambiar de dirección hacia la izquierda o hacia la derecha desenroscando los dos botones en la parte de atrás de la mesa. El puntero rojo al lado izquierdo de la mesa es usado como referencia cuando se esta grabando el mismo artículo varias veces. Se coloca en la "C" que es el centro de la mesa. **(Fig. 3)** la cual siempre es la posición de inicio.

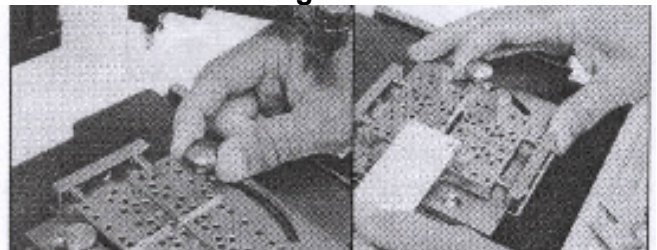

Figura 3

4. La mesa se puede subir o bajar desenroscando el botón en el lado derecho de la mesa. Los números en la base de la mesa en el lado derecho son para ajustar en conjunto con los números en los brazos del pantógrafo (**Fig. 4**)

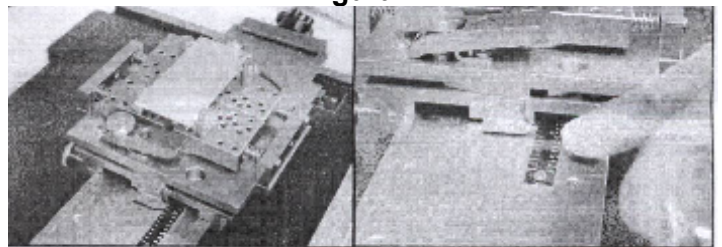

Figura 4

5. Los agujeros sobre la mesa son para colocar los pines sujetadores de latón en la posición que sea necesaria. (**Fig. 5**) Es buena idea grabar en una placa de practica todos los tamaños de letra que la maquina puede grabar. Esto sirve para saber cual tamaño de letra cabe en el espacio que tiene.

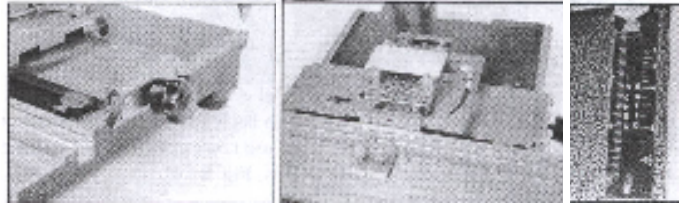

Figura 5

USANDO LA GRABADORA

6. Para empezar a grabar, primero se sujeta la pieza que va a grabar en la mesa con las puntas de latón o las puntas del accesorio Un. 157.401 Sujete la pieza lo mas cerca del centro posible. (**Fig. 6**)

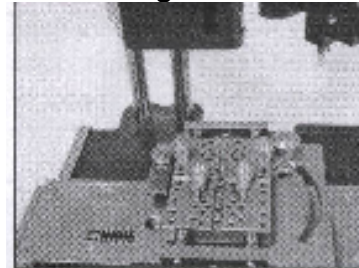

Figura 6

7. Seleccione el tamaño de letra que desee grabar. (**Fig. 7**)

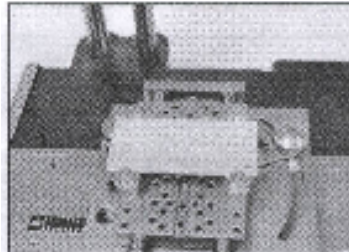

Figura 7

8. Escriba en un papel el nombre o letras que va a grabar. Selecciona las letras y ponga las letras en la mesa. Asegúrese tener espacio extra en las dos puntas de las letras. (**Fig. 8**)



Figura 8

9. Ponga las letras en el centro de la mesa usando los puntadores. Los puntadores deben estar en el mismo número en los lados izquierdo y derecho. (**Fig. 9**)

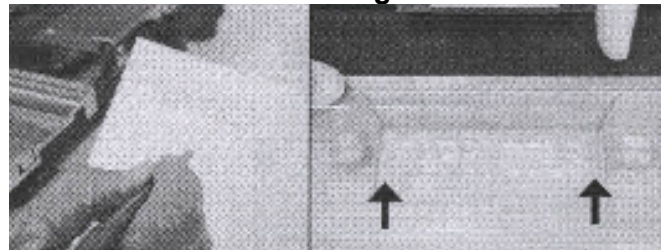

Figura 9

10. Ajuste los brazos del pantógrafo para que la punta de diamante este aproximadamente 6 mm sobre o arriba de la pieza. (**Fig. 10**) La punta de diamante no debe tocar los pines sostenedores.

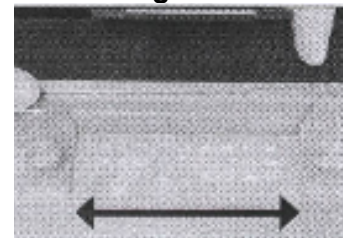

Figura 10

11. Ajuste la mesa que contiene las letras para que la punta del copiador entre en las líneas de las letras. (Fig. 11)

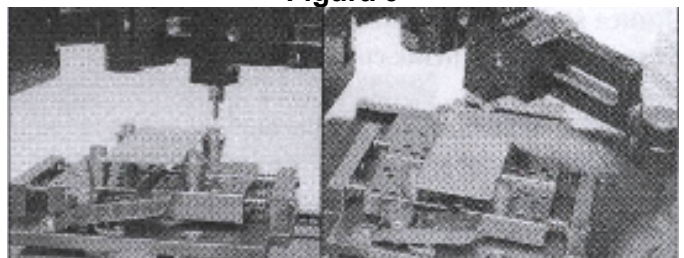

Figura 11

12. Ponga la pieza para grabar en la posición donde va a empezar la primera letra cambiando la mesa para arriba o para abajo y para la izquierda o derecha. (Fig. 12)



Figura 12

13. Ponga la punta de copiar en la primera letra arriba al lado izquierdo y baje la punta de diamante marcando una pequeña punta donde comienza la letra. Haga el mismo paso en la parte de debajo de la letra y repita en la última letra. Con estas cuatro puntas marcadas, se sabrá donde comienza y termina el nombre o las letras. (Fig. 13)

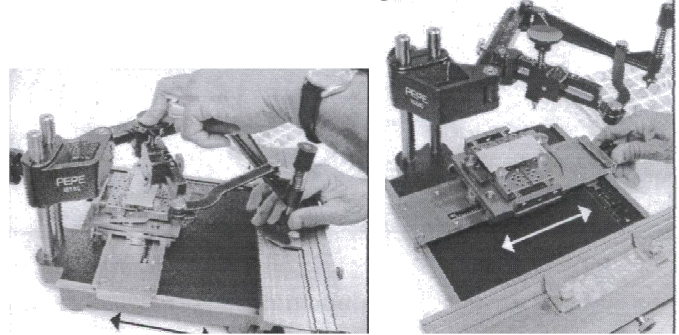

Figura 13

14. Para grabar siempre se pone la punta de copiar en la letra primero y después se baja la punta de diamante. Corra la punta de copiar dentro de las líneas de la letra. Al terminar con la letra se levanta el diamante antes de salir de las líneas de la letra (Fig. 14)

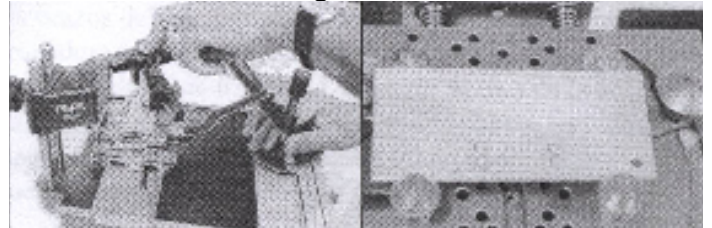

Figura 14

LA PRESION CON QUE SE APLICA EL DIAMANTE ES VARIABLE. ES MEJOR APLICAR Poca PRESION Y SI NO ES SUFICIENTE SE COPIA LA LETRA DE NUEVO. CON DEMASIADA PRESION LAS LETRAS NO SALEN BIEN.

SUGERENCIAS NECESARIAS

En el evento que las letras salgan inclinadas hacia arriba o hacia abajo, monte una placa de práctica en la mesa, usando el número 4 en los brazos del pantógrafo, marque una línea de izquierda a derecha usando la línea debajo de los números en la mesa que sujeta las letras. Si la línea esta inclinada hacia arriba, baje el brazo del lado derecho un milímetro o mas dependiendo de la inclinación de la línea. Marque una línea de nuevo y si esta derecha, o sea horizontal, cambie la placa con los números para que el numero cuatro este en la marca nueva. Haga lo contrario a lo anterior si la línea esta inclinada hacia abajo.

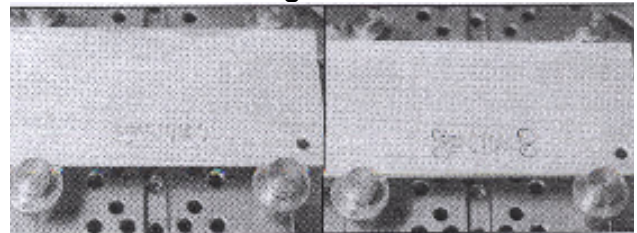
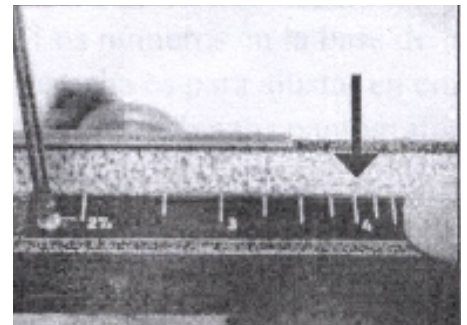
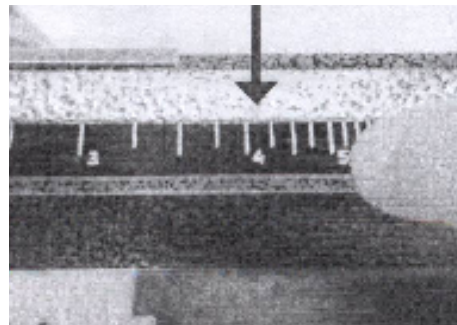
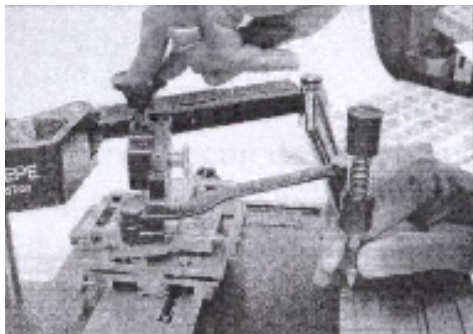

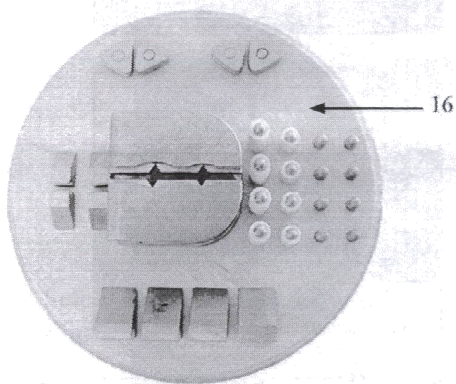
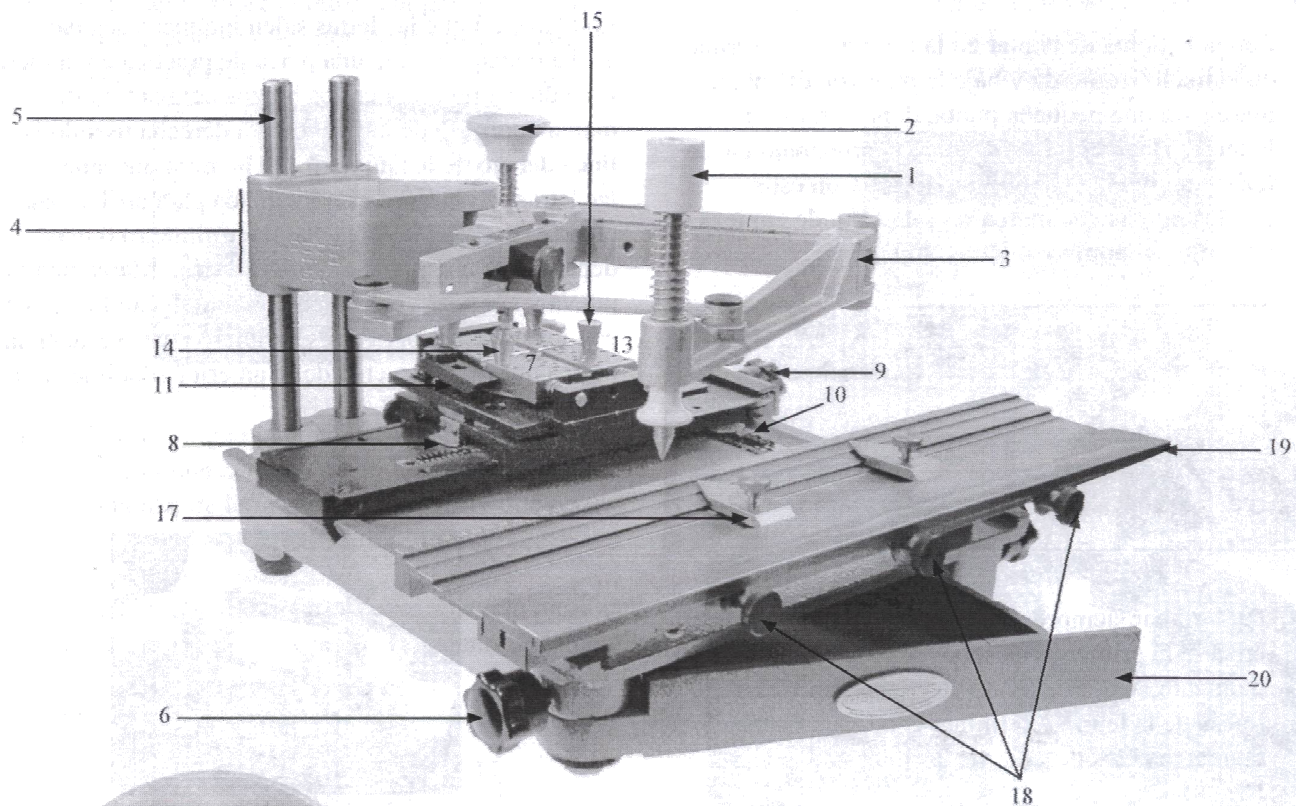

1. Punta de copiar
2. Punta de diamante
3. Brazos del pantógrafo. Con Los números para cambiar los tamaños de las letras. Los números en los dos brazos siempre tienen que ser igual para que las letras graban del mismo tamaño.
4. Mango que se usa para subir y bajar los brazos pantógrafo.
5. Los postes de los brazos pantógrafos
6. Los mangos para subir o bajar la meza que sujeta las letras.
7. La meza con los huecos para colocar los pines de latón que sujeta el artículo que vas a grabar. (Fig. 1)
8. Puntador rojo que marca el centro de la meza en referencia de izquierda a derecha. Los números son para referencia. (Fig. 3)
9. Mango para subir o bajar la meza que sujeta el artículo que vas grabar (Fig. 4)
10. La guía que se usa en conjunto con los números en los brazos pantógrafo.
11. Desenganchador para jira la meza 360°
12. Mango para ajustar la presión del No.11
13. Mango para aflojar la palanca que se usa para abrir la meza con los huecos. (Fig. 2)
14. Los postes (4) de latón para sujetar los artículos. (Fig. 5)
15. Los postes-(2) de soportar en el centro de placas.
16. Surtido de postes para sujetar artículos.
17. Puntadores para centrar las letras en la meza del abecedario.
18. Mangos para abrir y cerrar la meza que sujeta las letras.
19. La meza de las letras
20. Gaveta para los accesorios de la maquina.